

Produkt-Informationen

Tiger 3-Arm-Innengreifer für Drahtcoils und Blechcoils mit Pappkern

Details zur ausgewählten Variante **J-3-050-350-360-E200P150-SP**

Netto-Preis: 2.812,00 €

zzgl. 534,28 € MwSt. (Brutto-Preis: 3.346,28 €)

zzgl. Fracht- und Verpackungskosten

Ihre Auswahl

Variante: J-3-050-350-360-E200P150-SP

Eintauchtiefe (E): 200 [mm]

Traglast: 500 [kg]

Greifbereich: 450-650 [mm]

Produktmerkmale

- Tiger Coil-Innengreifer für den Kranbetrieb
- Aufhängung für Einfachhaken DIN 15401
- Reibschlüssige Lastanhebung
- Verstellbarer Greifbereich
- Oberfläche: RAL 1004 (Goldgelb) lackiert



Beschreibung

Der Tiger Coil-Hebegreifer J-3-SP dient mit seiner 3-Arm-Ausführung der sicheren Aufnahme von Drahtcoils und Bandblechcoils mit Wicklung auf Pappkern. Optimal für den sicheren beim Coil-Transport von der Palette zur Maschine.

Da das Greifgut immer zentral gegriffen wird und ein eigenständiges Aushebeln nicht möglich ist, wird ein hohes Maß an Sicherheit gewährleistet.

Die Bauart, sowie die Abstützung richtet sich nach den Abmessungen und Greifbereichen des jeweiligen Greifers.

Der Greifer bezieht den notwendigen Backendruck aus der konstruktiven Geometrie und aus dem Lastgewicht.

Nur in Kombination mit einem geeigneten Reibbelag, kann das Lastgut sicher gehoben werden!

Um den sicheren Transport zu gewährleisten, darf die Greifoberfläche nicht sehr glatt sein und muss zudem öl- und fettfrei, sowie absolut trocken sein.

Häufige Einsatzbereiche

Zur Bestückung von Kronenständern, zum Transport von Palette zur Maschine

Industriebereiche

Automotive, metallverarbeitendes Gewerbe, Drahtzieherei

Unsere Lastaufnahmemittel verfügen über ein Typenschild mit Hersteller, Tragfähigkeit, Eigengewicht und Typen-Nr. sowie auch einen QR-Code mit Zugriff auf die EG-Konformitätserklärung.

Sie erhalten zu unseren Lastaufnahmemitteln bei Lieferung auch eine Bedienungsanleitung (DEU/ENG) sowie eine Konformitätserklärung.

Gerne passen wir dieses Tiger Coil-Innengreifer auch auf Ihre konkrete Anforderung an!

Optionen (Auf Anfrage)

Für unsere Tiger Innengreifer bieten wir auch Modifizierungen nach Ihrer Vorgabe und für Ihren konkreten Anwendungsfall an.

Klicken Sie für eine Anfrage nach einem Sonderbau bzw. Anpassung einfach unten im Banner auf den Button *'Jetzt Tiger Innengreifer anfragen!'*

Lieferumfang

- Tiger Innengreifer Typ J-3-050-350/360_E200P150_SP
- Gedruckte Betriebsanleitung (DEU/ENG)
- EG-Konformitätserklärung

Sicherheitshinweis

Um den sicheren Transport zu gewährleisten, darf die Greifoberfläche nicht sehr glatt sein und muss zudem öl- und fettfrei, sowie absolut trocken sein! Bitte beachten Sie die

Sicherheitshinweise in der Betriebsanleitung, bevor Sie das Produkt in Betrieb nehmen!

Technische Daten

Variante	J-3-050-350-360-E200P150-SP
Material	Stahl
Reibbelag	auswechselbaren Stahlspitzen
Aufnahmeart	mit Kranöse
Eintauchtiefe (E)	200 [mm]
Oberfläche	RAL 1004 (Goldgelb) lackiert
Traglast	500 [kg]
Eigengewicht	35 [kg]
Mit Taktautomat?	Nein
Transportart	heben
Greifbereich	450-650 [mm]
Pallenhöhe	150 [mm]

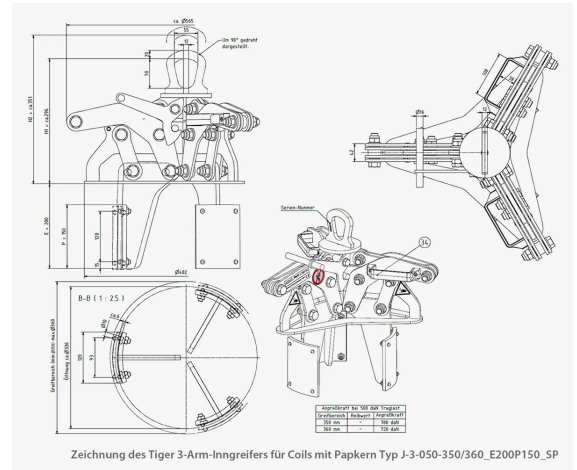

Weitere Informationen

Weitere Informationen und Varianten finden Sie online unter:

<https://www.tigerhebezeuge-shop.de/Tiger-3-Arm-Inngreifer-fuer-Drahtcoils-und-Blechcoils-mit-Pappkern/J-3-050-350-360-E200P150-SP>