

Produkt-Informationen

Vakuum-Hebeanlage - Glasscheiben und Plattenmaterial heben, drehen, wenden

Details zur ausgewählten Variante **TVHDSKZL2-6-450**

Netto-Preis: 4.114,00 €

zzgl. 781,66 € MwSt. (Brutto-Preis: 4.895,66 €)

zzgl. Fracht- und Verpackungskosten

Ihre Auswahl

Variante: TVHDSKZL2-6-450

Saugteller: 6 [Stk.]

Tragfähigkeit: 450 [kg]

Produktmerkmale

- Tragfähigkeit: 300 kg (4 Saugteller) / 450 kg (6 Saugteller) / 600 kg (8 Saugteller)
- Hubart: Vakuumtraverse mit Saugtellern
- Antrieb: Akku 12 V inkl. Ladegerät
- Bauweise: Rechteckrohrrahmen mit Schwenk- und Drehgelenk
- Bewegungen: 360° Drehung, 90° Schwenken
- Saugteller: doppelte Anordnung, einzeln absperrbar
- Sicherheitsfunktionen: Zweikreisssystem, akustisches Warnsignal, Vakuumkontrolle, Not-Aus
- Einsatz: Innenbereich, Baustellen, Krananlagen
- Wartungsfreie Vakuumpumpen, ohne Ölschmierung
- Oberfläche: rot lackiert



Beschreibung

Die **Vakuum-Hebeanlage** ist für den Transport von gasdichten, trockenen und glatten Materialien wie Glas, Metall- oder Steinplatten ausgelegt. Sie arbeitet mit zwei unabhängigen Vakuumkreisen und einer Akku-Stromversorgung. Dadurch ist kein externer Stromanschluss oder Vakuumschlauch erforderlich. Das Gerät ermöglicht eine volle 360° Drehung sowie ein Schwenken um 90°. Mit 4 Saugtellern beträgt die **Tragfähigkeit** 300 kg, mit 6 Saugtellern 450 kg und mit 8 Saugtellern 600 kg. Ein Rechteckrahmen mit integrierten Vakuumbehältern sorgt für Stabilität und Sicherheit.

Sicherheitshinweis

- Betrieb nur mit beiden funktionstüchtigen Vakuumkreisen
- Keine Lasten über Personen oder Maschinen bewegen
- Einsatz ausschließlich bei trockenen, glatten und festen Oberflächen
- Keine Nutzung bei starkem Niederschlag, Frost oder im Wasser
- Saugteller nicht auf scharfe Kanten oder sandigen Untergrund setzen
- Vor Arbeitsbeginn Sichtprüfung auf Schäden und Undichtigkeiten durchführen
- Persönliche Schutzausrüstung (Sicherheitsschuhe, Helm, Handschuhe) tragen
- Nur geschultes Personal darf die Anlage bedienen

Technische Daten

Variante	TVHDSKZL2-6-450
Saugteller	6 [Stk.]
Tragfähigkeit	450 [kg]
Oberfläche	rot lackiert
Eigengewicht	92 [kg]

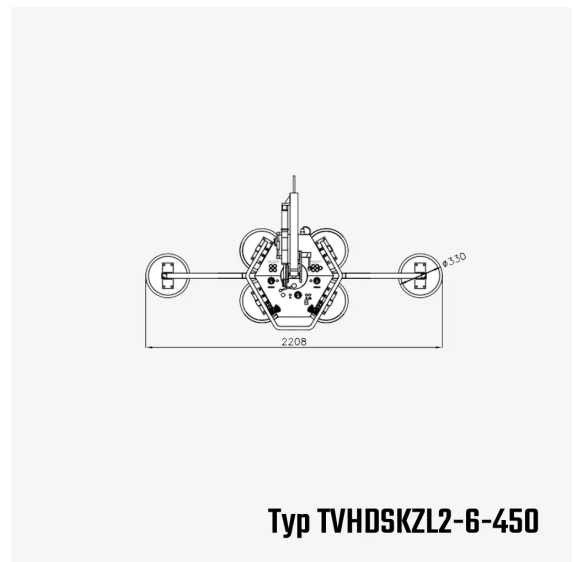

Weitere Informationen

Weitere Informationen und Varianten finden Sie online unter:

<https://www.tigerhebezeuge-shop.de/Vakuum-Hebeanlage-Glasscheiben-und-Plattenmaterial-heben-drehen-wenden/TVHDSKZL2-6-450>