

## Produkt-Informationen

---

### Container-Transportösen im 4er-Set zum oberen Anschlag an den ISO-Ecken

Details zur ausgewählten Variante **TCO-56**

**Netto-Preis: 979,00 €**

zzgl. 186,01 € MwSt. (Brutto-Preis: 1.165,01 €)

zzgl. Fracht- und Verpackungskosten

#### Ihre Auswahl

Variante: TCO-56

Traglast pro 4 Ösen: 56.000 [kg]

Ketten-Neigungswinkel: [°]

#### Produktmerkmale

- **Tragfähigkeit (WLL):** 56.000 kg pro 4er-Set
- Aus **hochfestem Stahl** gefertigt, für maximale Sicherheit und Langlebigkeit
- **Oberes Anschlagen** an den ISO-Ecken von 20'- und 40'-Containern
- Einfache Handhabung durch **90°-Drehmechanismus**
- Sicherung durch **Federverriegelungsstift**
- Robuste **Verriegelung** verhindert unbeabsichtigtes Lösen während des Transports
- Geeignet für Umgebungstemperaturen von **-40 °C bis +100 °C**
- Fertigung nach **DIN EN 13155** und **EN ISO 9001** Qualitätsmanagement
- Inklusive **EG-Konformitätserklärung** nach Maschinenrichtlinie 2006/42/EG
- Oberfläche: gelb pulverbeschichtet



---

#### Beschreibung

TIGRIP Container-Transportösen TCO – Set mit 4 Stk - zum oberen Anschlag an den ISO-Ecken

Die **TIGRIP TCO Container-Transportösen** sind speziell für den sicheren Transport von **ISO-Containern** entwickelt und werden immer als **Satz von vier Stück** in Verbindung mit einer **Krantraverse** eingesetzt. Mit einer **Tragfähigkeit von 56.000 kg** (pro Set) erfüllen sie die geforderten Anforderungen in **Hafenlogistik, Containerumschlag** und **internationalem Güterverkehr**.

#### Bestimmungsgemäße Verwendung

Die TCO-Transportösen dienen ausschließlich dem Transport einzelner **ISO-Container** in Verbindung mit einer passenden **Rahmentraverse**. Der Einsatz zu anderen Zwecken, insbesondere zum Personentransport, ist unzulässig.

#### Bedienung

1. Transportöse von oben in die ISO-Ecke des Containers einführen, Verriegelungswinkel dabei hochdrücken.
2. Öse um 90° in beliebige Richtung drehen.
3. Verriegelungswinkel vollständig nach unten drücken, bis er in die Containeraufnahme greift.
4. Nach dem Transport Verriegelungswinkel hochdrücken, Öse um 90° drehen und herausziehen.

#### Prüfvorschriften

- Vor jedem Einsatz Sichtprüfung auf **Beschädigung, Risse, Verschleiß** oder Deformation
- Mindestens einmal jährlich Prüfung durch eine **befähigte Person** nach DGUV-Vorschrift

#### Optionen (Auf Anfrage)

Für dieses Produkt bieten wir derzeit keine Optionen an.

#### Lieferumfang

- 4 Stk. Container-Transporthaken TCO
- Betriebsanleitung
- EG-Konformitätserklärung

### Sicherheitshinweis

- Nur mit **Kranhaken mit Sicherungsfalle** verwenden
- Keine seitlichen Zugkräfte aufbringen, Pendeln und Anstoßen vermeiden
- Gerät nicht in explosionsgefährdeter Atmosphäre einsetzen

Bitte beachten Sie die Sicherheitshinweise in der Betriebsanleitung, bevor Sie das Produkt in Betrieb nehmen!

### Technische Daten

Variante	TCO-56
B	217 [mm]
D	39 [mm]
Traglast pro 4 Ösen	56.000 [kg]
A	123 [mm]
Oberfläche	RAL 1023 (Verkehrsgelb) pulverbeschichtet
G	121 [mm]
C	Ø 45 [mm]
Eigengewicht	30,1 [kg]
F	101 [mm]
Ketten-Neigungswinkel	[°]
E	57 [mm]

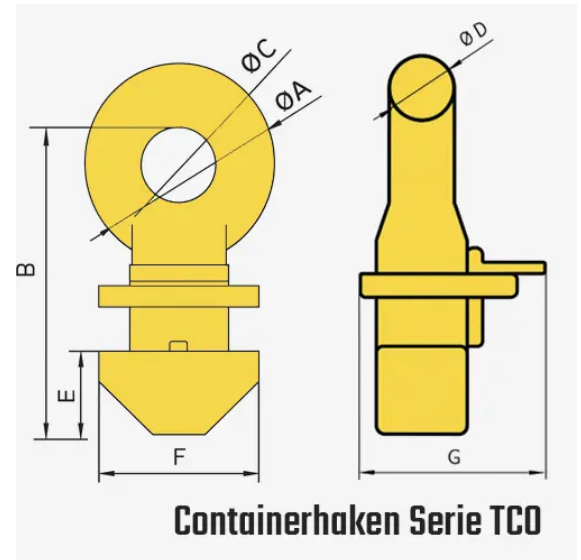

### Weitere Informationen

Weitere Informationen und Varianten finden Sie online unter:

<https://www.tigerhebezeuge-shop.de/Container-Transportoesen-im-4er-Set-zum-oberen-Anschlagen-an-den-ISO-Ecken/TCO-56>