

Produkt-Informationen

Drahtcoil-Innenzange mit Taktautomatik, Hebezange zum Kranen von Coils

Details zur ausgewählten Variante **PDI-5,0-500-950**

Netto-Preis: 6.189,00 €

zzgl. 1.175,91 € MwSt. (Brutto-Preis: 7.364,91 €)

zzgl. Fracht- und Verpackungskosten

Ihre Auswahl

Variante: PDI-5,0-500-950

Greifbereich: 500-950 [mm]

Traglast: 5.000 [kg]

Eintauchtiefe (C): 310 [mm]

Produktmerkmale

- Automatik-Greifzange zum Kranen von Drahtbunden
- Mit Aufhängung passend für Einfachhaken nach DIN 15401
- Lastaufnahme durch Greifbacken in Zinkenausführung, austauschbar
- Lastschließend mit automatischem Schrittschaltwerk: ein Anheben oder Absenken des Kranhakens öffnet oder schließt die Drahtcoil-Innenzange
- Schrittschaltwerk fixiert Drahtcoil-Innenzange in maximal geöffneter Stellung
- Komplett betriebsbereit in montiertem Zustand
- Oberfläche: orange lackiert



Beschreibung

Drahtcoil-Innenzange PDI zum Transport von Drahtbund-Coils und Stahlringen per Kran

Automatik-Coilzange zum sicheren und schonenden Transport von eigenstabilen, abgebundenen Drahtbunden bzw. Betonstahlringen in senkrechter Achslage

Stabile und robuste Hebelkonstruktion mit austauschbaren Greifbacken aus hochverschleißfestem Sonderbaustahl zum Heben marktüblicher Coilgrößen und Coilgewichte. Diese mechanisch wirkende Dreiarmhebelzange mit Automatikfunktion sorgt für ein effizientes und unkompliziertes Arbeiten auch in rauer Industrieumgebung.

Die Innenzange arbeitet lastschließend und besitzt ein automatisches Schrittschaltwerk (Prinzip einer [Taktautomatik](#)). Durch linear geführte Greifarme wird die Last reibschlüssig angehoben. Beim Anheben oder Absenken des Kranhakens öffnet oder schließt die Drahtcoil-Innenzange hier automatisch und erfordert keinen Anwender-Eingriff.

Eine großzügig dimensionierte Eintauchtiefe verzeiht ein außermittiges Aufsetzen auf dem Ring und sorgt für eine Zentrierung vor dem Eingreifen der Greifbacken. Durch einfaches Umstecken der Wendegreifbacken kann bei der 5 t Hebezange der Greifbereich von 500 bis 800 mm auf 650 bis 950 mm erhöht werden.

Einsatzbereiche

Produktion, Walzdrahthersteller, Biegereibetriebe

Optionen (Auf Anfrage)

Für dieses Produkt bieten wir derzeit keine Optionen an.

Lieferumfang

- Drahtcoil-Innenzange PDI mit Schritt-Schaltwerk
- Gedruckte Betriebsanleitung mit EG-Konformitätserklärung

Sicherheitshinweis

Nicht zulässig für glatten Bewehrungsdraht B500A-G Bitte beachten Sie die Sicherheitshinweise in der Betriebsanleitung, bevor Sie das Produkt in Betrieb nehmen!

Technische Daten

Variante	PDI-5,0-500-950
A min.	500 [mm]
Greifbereich	500-950 [mm]
Oberfläche	lackiert
Y	20 [mm]
H	1.000 [mm]
J min.	660 [mm]
V	150 [mm]
Eigengewicht	320 [kg]
A max.	950 [mm]
J max.	716 [mm]
Traglast	5.000 [kg]
Eintauchtiefe (C)	310 [mm]
W	85 [mm]
X	40 [mm]

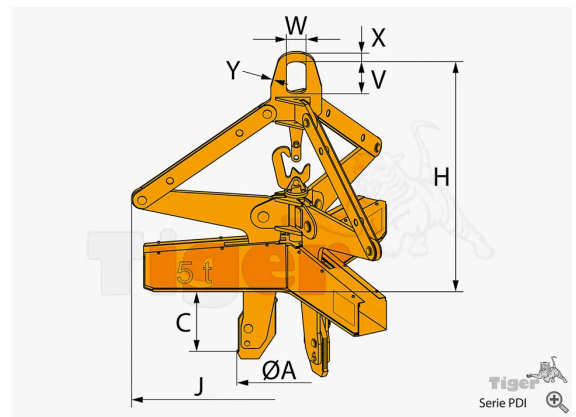

Weitere Informationen

Weitere Informationen und Varianten finden Sie online unter:

<https://www.tigerhebezeuge-shop.de/Drahtcoil-Innenzange-mit-Taktautomatik-Hebezange-zum-Kranen-von-Coils/PDI-5-0-500-950>