

Produkt-Informationen

Alu-Dreibock - Dreibaum-Kran mit Handwinde, Kurbel und 20 m Band

Details zur ausgewählten Variante **ADBW-1,0**

Netto-Preis: 3.500,00 €

zzgl. 665,00 € MwSt. (Brutto-Preis: 4.165,00 €)

zzgl. Fracht- und Verpackungskosten

Ihre Auswahl

Variante: ADBW-1,0

Lichte Höhe: k.A.

Ausführung: stationär

Tragfähigkeit: 1.000 [kg]

Produktmerkmale

- Alu-Dreibock-Kran mit hoher Standsicherheit
- Mit angebauter Handwinde inkl. 50 mm breiten Band und 20 m Hub
- Mit großem Verstellbereich
- Mit Trommeldirektgang
- Mit 360° drehbarer Ringschraube
- Mit teleskopierbaren Füßen
- Oberfläche: blank



Beschreibung

Nicht nur bei Notfallreparaturen kommt es oft auf jede Minute an. Auch bei einem schnellen Materialaustausch, einer raschen Dämmung oder Arbeiten an empfindlichen Ventilen hat sich der **Alu-Dreibockkran ADBW** besonders bewährt. Bei Schachtarbeiten oder Kanalarbeiten kann man sich auf diesem Alu-Dreibock-Kran verlassen.

Dieser Dreibockkran besitzt eine **integrierte Band-Handwinde mit Trommeldirektgang** zum schnellen Auf- und Abwickeln des unbelasteten Bandes. Damit ist das Auf- und Abwickeln des Bandes nur noch Sekundensache. Der Trommeldirektgang der Handwinde darf allerdings nur für ein unbelastetes Band benutzt werden.

Die angebaute Bandwinde mit Kurbel lässt sich schnell demontieren und in beliebiger Höhe am Alu-Dreibock anflanschen.

Die oben **zentrisch angebrachte Ringschraube** ist zur Aufnahme eines Hebezeugs konzipiert. Diese Aufnahmevorrichtung ist unter Last um 360° drehbar.

Der **große Verstellbereich** der ausziehbaren Kranbeine und der **rutschfesten Gummi-Metall-Auflagen** an den Kranfüßen gewährleisten eine besonders hohe Standsicherheit. Aufgrund seiner stabilen und präzisen Alu-Sonderprofile und der darauf abgestimmten Winde ist in allen Seillagen eine **Tragkraft von 1.000 kg** garantiert.

Maße zusammengeklappt (Transportzustand):

- Gesamtlänge: 2.322 mm
- Durchmesser unten: 666 + 483 mm
- Seildurchmesser: 7 mm
- Bandlänge auf der Handwinde: 20 m
- Hub pro Umdrehung (je nach Bandlage): ca. 23 – 57 mm

Optionen (Auf Anfrage)

Für dieses Produkt bieten wir derzeit keine Optionen an.

Lieferumfang

- Dreibockkran ADBW mit Bandwinde inkl. Kurbel und 20 m Band
- Gedruckte Betriebsanleitung mit EG-Konformitätserklärung

Sicherheitshinweis

Bitte beachten Sie die Sicherheitshinweise in der Betriebsanleitung, bevor Sie das Produkt in Betrieb nehmen!

Technische Daten

Variante	ADBW-1,0
Lichte Höhe	1.379 - 2.815 [mm]
Gesamthöhe	2.202 - 3.638 [mm]
Handwinde mit Band (Breite)	50 [mm]
Lichte Höhe	k.A.
Eigengewicht	79,41 [kg]
Bandlänge	20.000 [mm]
Material	Aluminium
Ausführung	stationär
Spreizweite	1.637 - 2.677 [mm]
Tragfähigkeit	1.000 [kg]

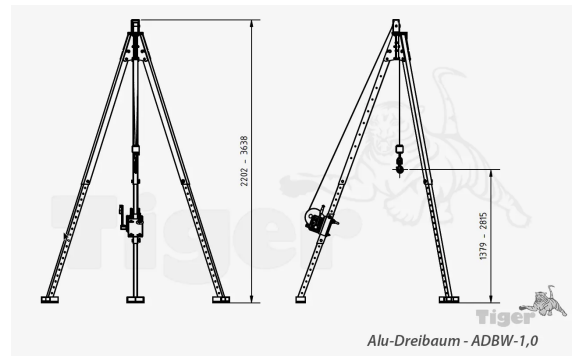

Weitere Informationen

Weitere Informationen und Varianten finden Sie online unter:

<https://www.tigerhebezeuge-shop.de/Alu-Dreibock-Dreibock-Kran-mit-Handwinde-Kurbel-und-20-m-Band/ADBW-1-0>